



COORDENADAS:
37°07'45.3"N 8°30'29.4"W

5				
4				
3				
2				
1	2021/11/23	IRF	2021/11/23	IRF
REV. Nº	REVISTO		VERIFICADO	

	
PROJECTO LOTEAMENTO QUINTA DE SÃO PEDRO	
REQUERENTE CARVOEIRO GOLFE, S.A.	
LOCAL ESTÔMBAR-PARCHAL - LAGOA	
ESPECIALIDADE REDE DE GÁS	
PEÇA DESENHADA PLANTA DE LOCALIZAÇÃO	
AUTOR	MÁRIO PALMA
OET. Nº	20024
DESENHADOR	MJP
ARQUIVO	
DES. Nº	01
DATA	JAN. 2022
ESCALA	1/10000

Este desenho é propriedade de Carvoeiro Golfe, S.A., e não pode ser reproduzido sob pena de participação judicial.

Indicador Paramétrico Regulamentares				Área Subindependente	
Índice de Ocupação	Coeficiente de Ocu- pação	Área de Área de Ocu- pação	Coeficiente de Ocu- pação	Área de Área de Ocu- pação	Coeficiente de Ocu- pação
0,2	0,25	2500,00	0,25	2500,00	0,25
0,3	0,30	3000,00	0,30	3000,00	0,30
0,4	0,40	4000,00	0,40	4000,00	0,40
0,5	0,50	5000,00	0,50	5000,00	0,50
0,6	0,60	6000,00	0,60	6000,00	0,60
0,7	0,70	7000,00	0,70	7000,00	0,70
0,8	0,80	8000,00	0,80	8000,00	0,80
0,9	0,90	9000,00	0,90	9000,00	0,90
1,0	1,00	10000,00	1,00	10000,00	1,00

Lote	Área de Ocupação	Coeficiente de Ocupação	Área de Ocupação	Coeficiente de Ocupação	Área de Ocupação	Coeficiente de Ocupação
10	1000,00	0,25	1000,00	0,25	1000,00	0,25
11	1000,00	0,25	1000,00	0,25	1000,00	0,25
12	1000,00	0,25	1000,00	0,25	1000,00	0,25
13	1000,00	0,25	1000,00	0,25	1000,00	0,25
14	1000,00	0,25	1000,00	0,25	1000,00	0,25
15	1000,00	0,25	1000,00	0,25	1000,00	0,25
16	1000,00	0,25	1000,00	0,25	1000,00	0,25
17	1000,00	0,25	1000,00	0,25	1000,00	0,25
18	1000,00	0,25	1000,00	0,25	1000,00	0,25
19	1000,00	0,25	1000,00	0,25	1000,00	0,25
20	1000,00	0,25	1000,00	0,25	1000,00	0,25
21	1000,00	0,25	1000,00	0,25	1000,00	0,25
22	1000,00	0,25	1000,00	0,25	1000,00	0,25
23	1000,00	0,25	1000,00	0,25	1000,00	0,25
24	1000,00	0,25	1000,00	0,25	1000,00	0,25
25	1000,00	0,25	1000,00	0,25	1000,00	0,25
26	1000,00	0,25	1000,00	0,25	1000,00	0,25
27	1000,00	0,25	1000,00	0,25	1000,00	0,25
28	1000,00	0,25	1000,00	0,25	1000,00	0,25
29	1000,00	0,25	1000,00	0,25	1000,00	0,25
30	1000,00	0,25	1000,00	0,25	1000,00	0,25
31	1000,00	0,25	1000,00	0,25	1000,00	0,25
32	1000,00	0,25	1000,00	0,25	1000,00	0,25
33	1000,00	0,25	1000,00	0,25	1000,00	0,25
34	1000,00	0,25	1000,00	0,25	1000,00	0,25
35	1000,00	0,25	1000,00	0,25	1000,00	0,25
36	1000,00	0,25	1000,00	0,25	1000,00	0,25
37	1000,00	0,25	1000,00	0,25	1000,00	0,25
38	1000,00	0,25	1000,00	0,25	1000,00	0,25
39	1000,00	0,25	1000,00	0,25	1000,00	0,25
40	1000,00	0,25	1000,00	0,25	1000,00	0,25
41	1000,00	0,25	1000,00	0,25	1000,00	0,25
42	1000,00	0,25	1000,00	0,25	1000,00	0,25
43	1000,00	0,25	1000,00	0,25	1000,00	0,25
44	1000,00	0,25	1000,00	0,25	1000,00	0,25
45	1000,00	0,25	1000,00	0,25	1000,00	0,25
46	1000,00	0,25	1000,00	0,25	1000,00	0,25
47	1000,00	0,25	1000,00	0,25	1000,00	0,25
48	1000,00	0,25	1000,00	0,25	1000,00	0,25
49	1000,00	0,25	1000,00	0,25	1000,00	0,25
50	1000,00	0,25	1000,00	0,25	1000,00	0,25
51	1000,00	0,25	1000,00	0,25	1000,00	0,25
52	1000,00	0,25	1000,00	0,25	1000,00	0,25
53	1000,00	0,25	1000,00	0,25	1000,00	0,25
54	1000,00	0,25	1000,00	0,25	1000,00	0,25
55	1000,00	0,25	1000,00	0,25	1000,00	0,25
56	1000,00	0,25	1000,00	0,25	1000,00	0,25
57	1000,00	0,25	1000,00	0,25	1000,00	0,25
58	1000,00	0,25	1000,00	0,25	1000,00	0,25
59	1000,00	0,25	1000,00	0,25	1000,00	0,25
60	1000,00	0,25	1000,00	0,25	1000,00	0,25
61	1000,00	0,25	1000,00	0,25	1000,00	0,25
62	1000,00	0,25	1000,00	0,25	1000,00	0,25
63	1000,00	0,25	1000,00	0,25	1000,00	0,25
64	1000,00	0,25	1000,00	0,25	1000,00	0,25
65	1000,00	0,25	1000,00	0,25	1000,00	0,25
66	1000,00	0,25	1000,00	0,25	1000,00	0,25
67	1000,00	0,25	1000,00	0,25	1000,00	0,25
68	1000,00	0,25	1000,00	0,25	1000,00	0,25
69	1000,00	0,25	1000,00	0,25	1000,00	0,25
70	1000,00	0,25	1000,00	0,25	1000,00	0,25
71	1000,00	0,25	1000,00	0,25	1000,00	0,25
72	1000,00	0,25	1000,00	0,25	1000,00	0,25
73	1000,00	0,25	1000,00	0,25	1000,00	0,25
74	1000,00	0,25	1000,00	0,25	1000,00	0,25
75	1000,00	0,25	1000,00	0,25	1000,00	0,25
76	1000,00	0,25	1000,00	0,25	1000,00	0,25
77	1000,00	0,25	1000,00	0,25	1000,00	0,25
78	1000,00	0,25	1000,00	0,25	1000,00	0,25
79	1000,00	0,25	1000,00	0,25	1000,00	0,25
80	1000,00	0,25	1000,00	0,25	1000,00	0,25
81	1000,00	0,25	1000,00	0,25	1000,00	0,25
82	1000,00	0,25	1000,00	0,25	1000,00	0,25
83	1000,00	0,25	1000,00	0,25	1000,00	0,25
84	1000,00	0,25	1000,00	0,25	1000,00	0,25
85	1000,00	0,25	1000,00	0,25	1000,00	0,25
86	1000,00	0,25	1000,00	0,25	1000,00	0,25
87	1000,00	0,25	1000,00	0,25	1000,00	0,25
88	1000,00	0,25	1000,00	0,25	1000,00	0,25
89	1000,00	0,25	1000,00	0,25	1000,00	0,25
90	1000,00	0,25	1000,00	0,25	1000,00	0,25
91	1000,00	0,25	1000,00	0,25	1000,00	0,25
92	1000,00	0,25	1000,00	0,25	1000,00	0,25
93	1000,00	0,25	1000,00	0,25	1000,00	0,25
94	1000,00	0,25	1000,00	0,25	1000,00	0,25
95	1000,00	0,25	1000,00	0,25	1000,00	0,25
96	1000,00	0,25	1000,00	0,25	1000,00	0,25
97	1000,00	0,25	1000,00	0,25	1000,00	0,25
98	1000,00	0,25	1000,00	0,25	1000,00	0,25
99	1000,00	0,25	1000,00	0,25	1000,00	0,25
100	1000,00	0,25	1000,00	0,25	1000,00	0,25

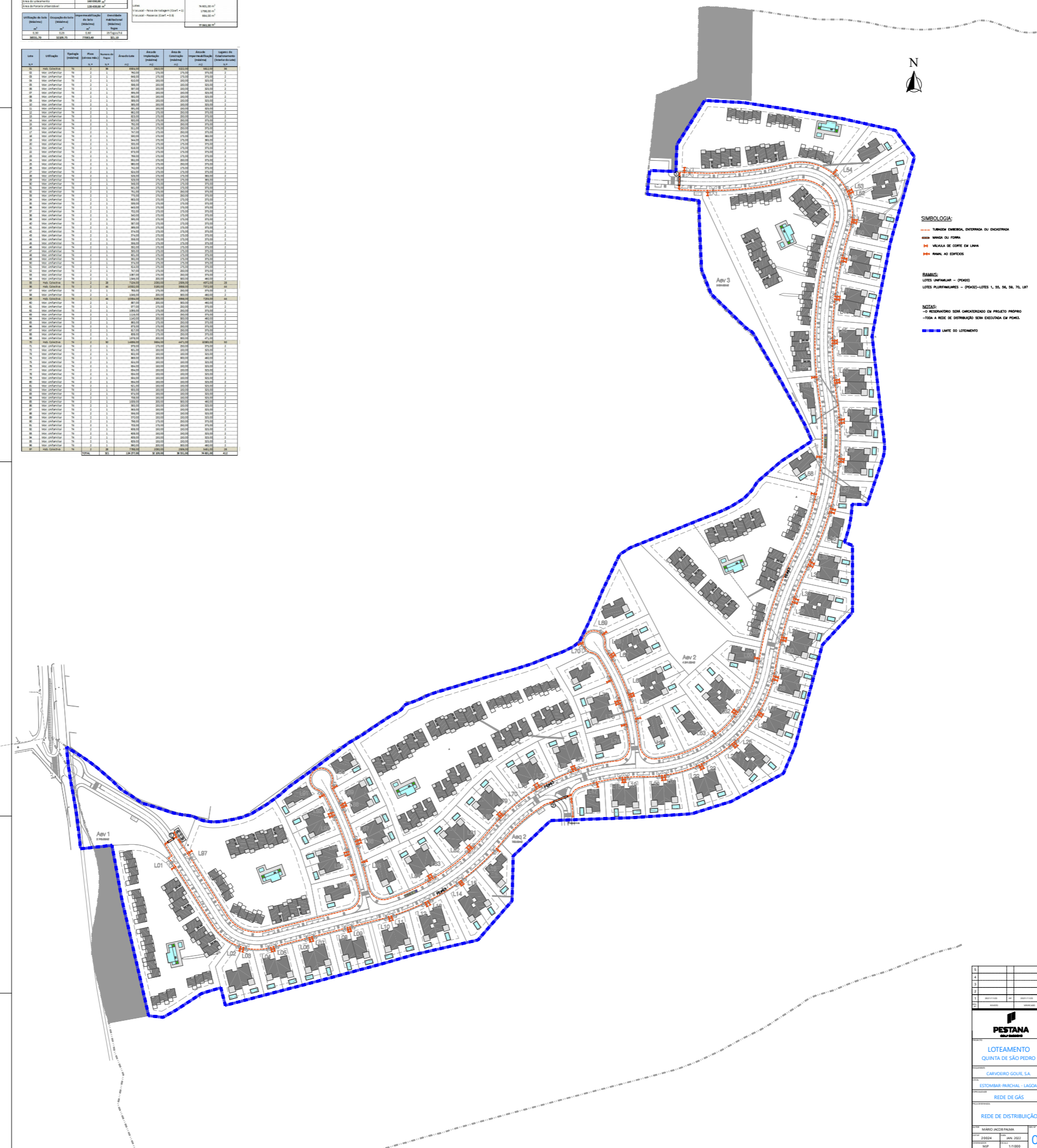

SIMBOLOGIA:

- TAMBELO ENERGIJA, ENTERRADA OU ENCONTRADA
- MANEJA OU FORMA
- # VALVULA DE CORTE EM LAMPA
- # RAMAL AO EDIFICIO

RAMAL:

- LOTE UNIFAMILIAR - (PRATO)
- LOTES PLURIFAMILIARES - (PRATO)-LOTE 1, 30, 50, 55, 70, 80

NOTAS:

- O RESERVATORIO SERA CARACTERIZADO EM PRATO PRÓPRIO
- TODA A REDE DE DISTRIBUIÇÃO SERA EXECUTADA EM PERNA
- LIMITE DO LOTEAMENTO

3			
4			
5			
6			
7			
8			
9			
10			

PESTANA
ARQUITECTURA

LOTEAMENTO
QUINTA DE SÃO PEDRO

CARVALHO GOMES, SA
ESTIMBAR PARCHEAL - LAGOS

REDE DE GAS

REDE DE DISTRIBUIÇÃO

MARÇO ACORPACIA
2024
SAP
1:1.500

02

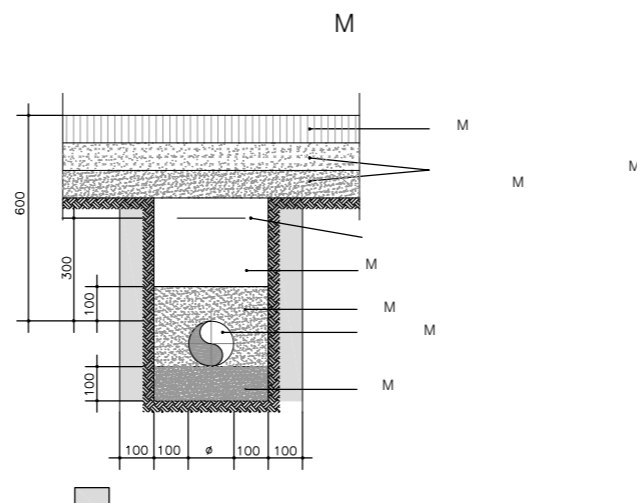
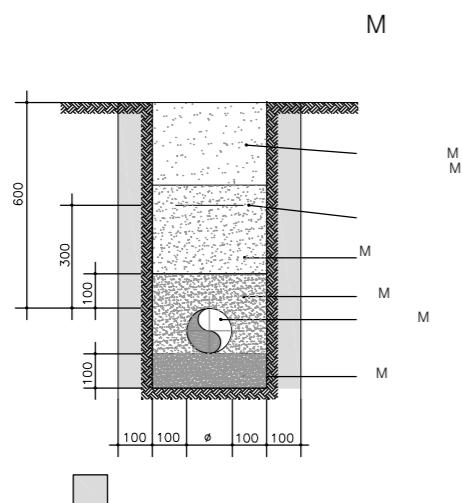
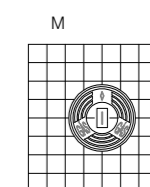
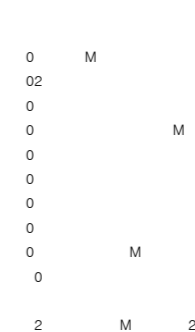
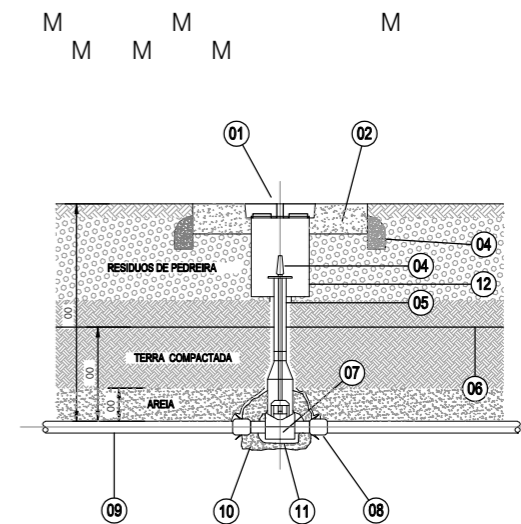
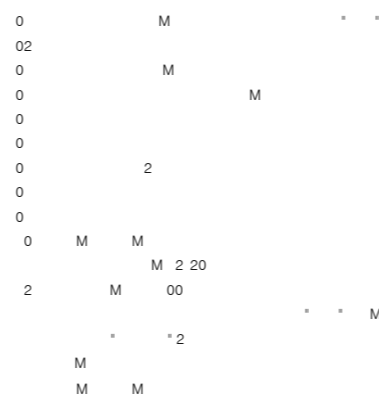
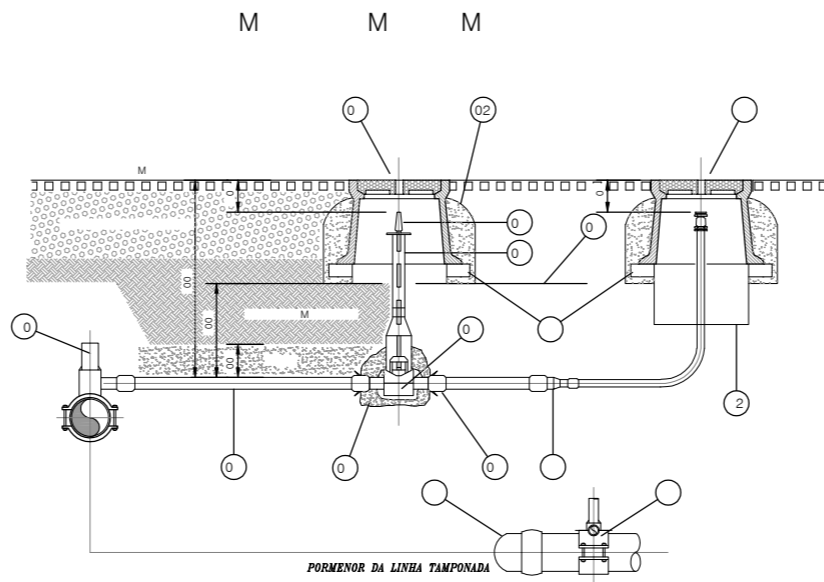
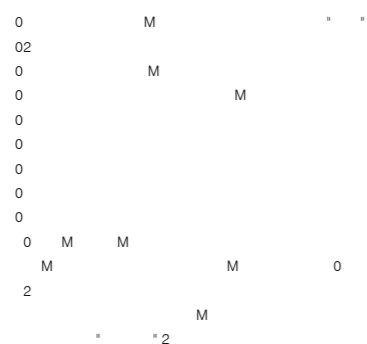
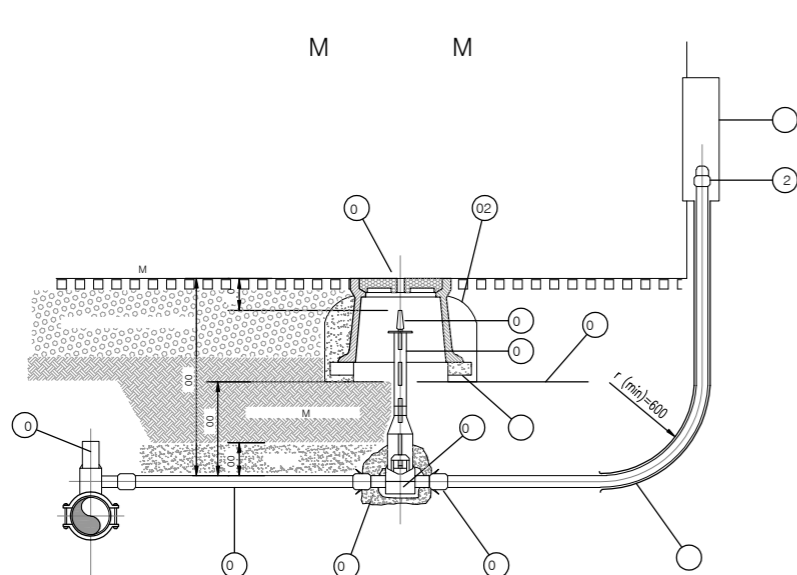



PESTANA
GOLF RESORTS

PROJECTO		LOTEAMENTO QUINTA DE SÃO PEDRO
REQUERENTE		CARVOEIRO GOLFE, S.A.
LOCAL		ESTOMBAR-PARCHAL - LAGOA
ESPECIALIDADE		REDE DE GÁS
PEÇA DESENHADA		PORMENORES
AUTOR	MÁRIO PALMA	DES. Nº
OET. Nº	20024	DATA
DESENHADOR	MJP	ESCALA
ARQUIVO		S/E
03		
Este desenho é propriedade de Carvoeiro Golfe, S.A., e não pode ser reproduzido sob pena de participação judicial.		