 EQPJ-LN	PLANO DE CONJUNTO DE AMARRAÇÃO		$\leq 50$ kA	PL 10181
	Cabo de Guarda	Linha Simples Linha Dupla		Data: 08.05.08 Revisão: 2

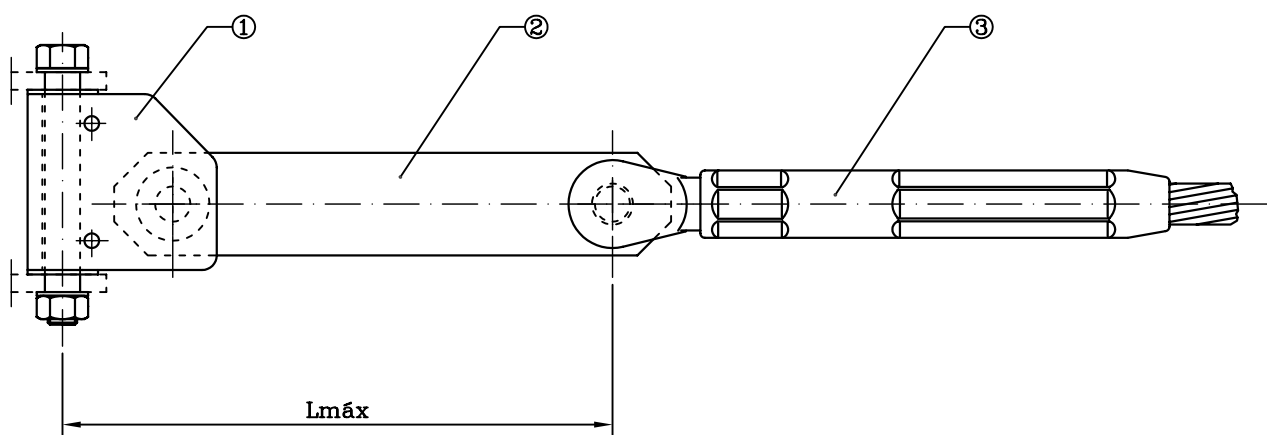

Posição	Comp. Útil (mm)	DESIGNAÇÃO
(1)	75	CHARNEIRA CH 150
(2)	300	PROLONGO PR 150
(3)	460	PINÇA DE AMARRAÇÃO PAP (secção)
$L_{máx}$		375 mm
Carga rotura		FUNÇÃO DA PINÇA DE AMARRAÇÃO UTILIZADA
Peso aprox.		11 Kg